

DOSSIER

HACIA BAAL

A RAS

CREACIÓN Y ESTUDIOS ESCÉNICOS

Iñigo Martín Ciriza - Andrea González - Evelyn Viamonte - Marta Jiménez - Gonzalo Alarcía
Gabriel Buenaventura - Montse Simón - Javier Otero - Rey Montesinos





Ensayo o acercamiento al
drama tragicómico de un
poeta

Basado en el texto original
"Baal" de Bertold Brecht

versión y dirección de
rey montesinos

con la colaboración de



distrito
retiro

MADRID

El Curro DT

LA COMPAÑÍA

a Ras es la concreción del ímpetu que dio lugar en 2011 al espectáculo *días como agua*, pero tiene su germen esencial en la experiencia de trabajo y en las investigaciones de sus fundadores (Evelyn Viamonte y Alberto Menéndez) en el ámbito de la creación artística. Es un grupo de pensamiento y acción que se apropia del saber escénico con consciencia transdisciplinar.

Hasta la fecha la compañía cuenta con tres obras en repertorio y dos proyectos de creación actualmente en proceso previstos para ser estrenados a lo largo del 2018.

También sus integrantes han colaborado con otras compañías madrileñas como **Al descubierto Physical Theatre** y **Mephisto Teatro**.

OBRAS EN REPERTORIO

días como agua

Obra de danza butoh sobre la experiencia del exilio.

Ne me quitte pas

Teatro físico. Basado en cuentos de la escritora cubana Legna Rodríguez, dos actores hacen una revisión de la memoria y el olvido, se internan en sus raíces culturales generando pulsaciones, transformándose en personajes que universalizan y amplían los horizontes del "padecer la diáspora".

Cama

Microteatro. Un estudiante de diseño completa el triángulo amoroso entre una diseñadora de éxito y su marido. El dinero y el engaño son sus vías de comunicación.

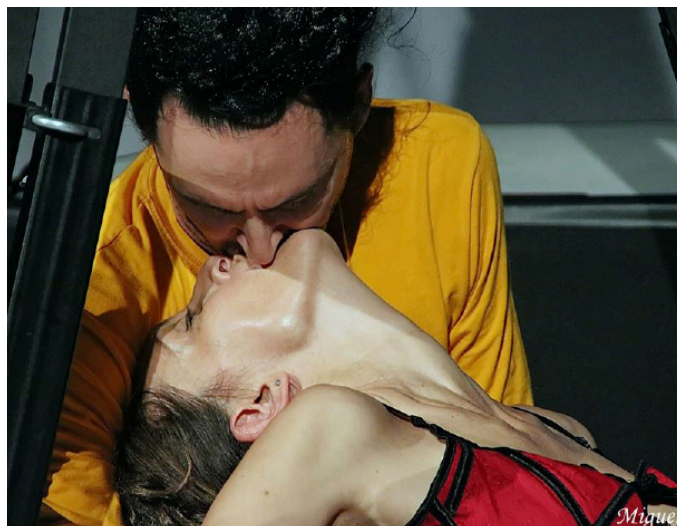

Ne me quitte pas (2014). Actúan Evelyn Viamonte Borges y Alberto Menéndez.



Cama (2014). Actúan Evelyn Viamonte Borges, Rey Montesinos y Carlos Ventura. En la foto Evelyn Viamonte y Rey Montesinos.

Hacia Baal

Versión de Rey Montesinos basada en el texto original Baal de Bertolt Brecht.

OBRAS EN PROCESO

Anexo número uno

Danza teatro. Sobre un texto escrito y dirigido por Alberto Menéndez.



Más información sobre **a Ras** en <https://arasteatrofisico.wixsite.com/aras>

POR QUÉ BAAL

Escrita en 1918, estrenada en Leipzig en 1923 y suspendida por la Comisión de Teatro, este texto temprano de Bertolt Brecht cuenta la historia de un joven poeta de carácter inmoral y antisocial pero -y esto fue lo que molestó a los dirigentes- en una sociedad hipócrita e inmoral. Cien años más tarde la figura del joven Baal continúa siendo una insistente provocación contra el poder y el decadentismo político y social de nuestras sociedades postmodernas.

Esta es una de las motivaciones que nos animan hoy a revivir la historia del poeta alemán y a mirarnos en ese espejo. No se puede ser moral en una sociedad inmoral, llegó a decir el propio Brecht.

Hay por supuesto una voluntad de provocación en este montaje que no plantea respuesta alguna sino que comparte preguntas sobre el mundo en que vivimos, sobre las dobleces morales de las clases políticas, sobre el poder de transgresión del arte y la propia vida del artista. Sin embargo, el antihéroe que protagoniza este drama sucumbe a su propia condición. ¿Hay posibles héroes en este mundo nuestro capaces de subvertir la deshonestidad desde la simple rebeldía? ¿Es posible -pregunt- la aparición y la articulación de esta pequeña revuelta que nos cuenta el dramaturgo alemán, en una sociedad capaz de articular cualquier rebeldía y convertirla en puro snobismo, en una moda pasajera, en un cartel



publicitario? Son estas las preguntas a que os invitamos, son todas ellas también nuestras propias motivaciones.



SINOPSIS

Los miembros de una compañía teatral, invitan al público a un ensayo general de la primera pieza escrita por el Brecht más joven, anarquista, nihilista y sexualmente ambiguo.

Es la historia de un poeta, particular, rebelde, transgresor y líder de masas llamado: "Baal". Reconocido por todos como "El poeta del pueblo", lucha por el arte libre y honesto, se entrega a la vida salvaje, huyendo de dogmas y etiquetas, convirtiéndose en el antihéroe, para destruir al héroe. El nuevo Adán a la luz de la luna..."Cuando Baal ya crecía en el seno materno, era pálido el cielo, era grande y eterno"... Pero los excesos, sus errores, los placeres nocturnos tarifados, la desidia y la indolencia, la falta de fe y el miedo al amor, hacen de su peripecia, sin darse cuenta, la huida hacia la soledad menos deseada.



CRÉDITOS

Versión y Dirección: Rey Montesinos

Colaboración en el texto: Evelyn Viamonte Borges

Asesoría en la dramaturgia: Abel González Melo

Actúan:

Iñigo Martín Ciriza Pérez-Albéniz/

Andrea González/ Marta Jiménez/

Gonzalo Alarcia/ Evelyn Viamonte Borges/

Gabriel Buenaventura/ Monste Simón/

Javier Otero / Rey Montesinos

Equipo Técnico:

Diseño de Iluminación:

Javier Otero y Enrique P. Velazco

Realizador de la Banda Sonora:

Gabriel Buenaventura

Composición y arreglos musicales:

Kike Reig

Realización audiovisual:

Javier Otero y Evelyn Viamonte Borges

Diseño gráfico:

Evelyn Viamonte Borges

Realización de Escenografía y Utilería:

Kiko Guerra /Gabriel Buenaventura/ José María Utrera



RIDER TÉCNICO

Audio

- Entrada de Jack x2 o RCA para tarjeta de sonido.
- Entrada de mini Jack para Mac.
- 4 micrófonos inalámbricos (en caso de no disponer de 4 la compañía puede aportar 2).
- 4 pies de microfónos.
- Posibilidad de instalar la mesa de sonido en escenario.
- 2 Monitores en escenario.

Iluminación

- Entrada DMX en escenario.
- La compañía dispone de Enttec para manejo desde Mac.
- Dimmer de al menos 24 canales.
- Posibilidad de agrandar o disminuir plano de luces según equipamiento del teatro.

Audiovisuales

- 3 proyectores inalámbricos (en caso de no disponer la compañía puede aportarlos).

Escenario

- Dimensiones mínimas: 6m x 5m.
- Cámara Negra.
- Posibilidad de colgar tres lámparas en vara asignándoles un canal.
- Posibilidad de utilizar ciclorama en el fondo si el teatro dispone de ello.

Tiempos Mínimos

- Montaje: 2 horas.
- Desmontaje: 1 hora.

Otros

- Camerino.
- Carga y descarga de material.

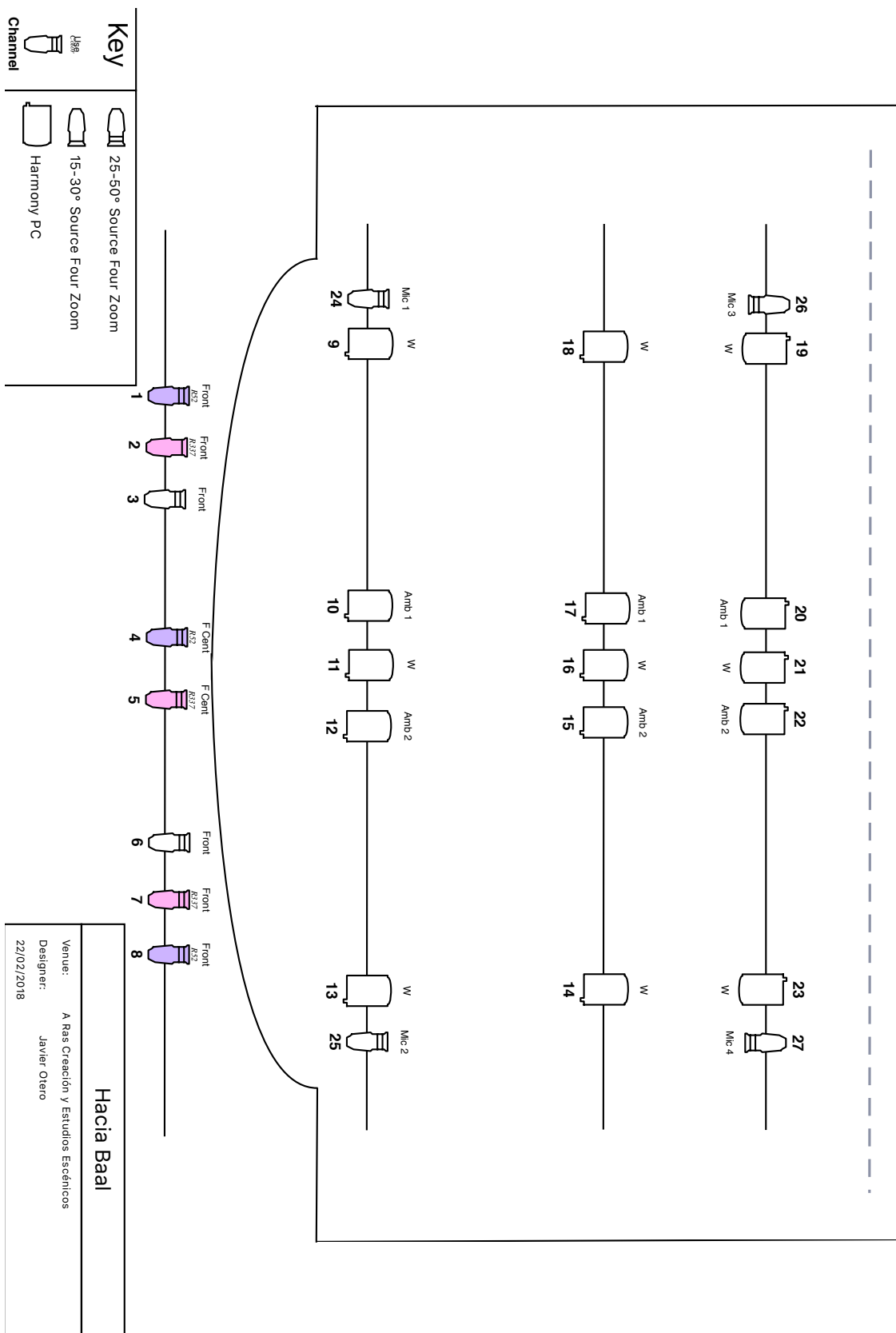

Rey Montesinos

Profesor de Interpretación, director y actor con relevante experiencia en teatro, cine y televisión. Doctorando por la Facultad de Ciencias Jurídicas y Sociales, URJC de Madrid. Master Universitario en Artes Escénicas por la Universidad Rey Juan Carlos de Madrid (2012). Licenciado en Arte Teatral por el ISA Universidad de las Artes de La Habana, Cuba (1997).

Desde hace 5 años, compagina su labor creativa como actor y director, con la de Profesor Docente Investigador en el Instituto Universitario de la Danza "Alicia Alonso" de la URJC de Madrid y en el curso 2014-2015, fue merecedor del "Premio al Magisterio Artístico", por su dedicación a la enseñanza y los logros alcanzados. Su amplia labor teatral reúne estrenos como actor o director en diferentes compañías, con presentaciones en la red teatros de España, Alemania, Portugal y U.S.A. En Cuba formó parte, entre otras, de la Compañía Argos Teatro bajo la dirección de Carlos Celdrán en las puestas en escena de "Baal", "El alma buena de Sechuán", "La vida es sueño" y recientemente "Chamaco", última versión del autor Abel González Melo para su estreno en España en el Círculo de Bellas Artes.

En Madrid también ha protagonizado espectáculos como "Los Miserables" de Víctor Hugo, en su primera versión dramática en España, con dirección de Paloma Mejía. Y forma parte del elenco de la Compañía Mephisto Teatro con los espectáculos "El Burgués Gentilhombre", "El juego de Electra", "Donde hay agravios no hay celos" y "Fuenteovejuna" dirigidos por Liuba Cid; montajes con los que ha participado en los festivales de Teatro Clásico de Almagro, Olmedo, Cáceres, Zamora, Rivadavia y el FIT de Cádiz. Ha trabajado, también como actor en el Teatro Real de Madrid bajo la dirección de Calixto Bieito en la producción de "Woyzeck" sobre la obra de Alban Berg. En dos ocasiones ha formado parte de la programación de la sala Microteatro por Dinero, como actor de las piezas "Cama" dirigido por Alberto Menéndez y "Habitación Roja" por Andreu Castro. Actuando en producciones audiovisuales ha participado en series como "Yo quisiera" de Divinity, "Familia" y "Comisario" de Telecinco (Grupo Mediaset), "Arrayán" de Canal Sur (Andalucía Televisión) y "Aquí no hay quien viva" de Antena 3 (Grupo Atresmedia). Y bajo la dirección de Juan Carlos Tabío forma parte del elenco del filme cubano "Aunque estés Lejos". Recientemente con sus alumnos y como director de los espectáculos

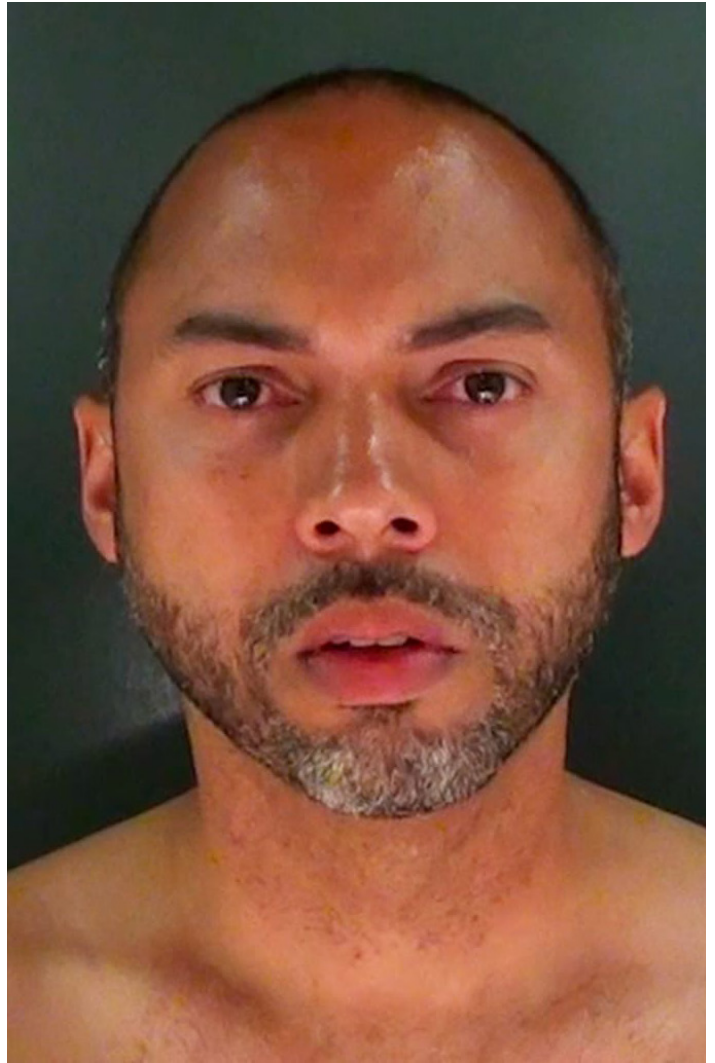

"De Lorca su Bernarda" y "Amor, sueño y confusión en una noche de verano", montajes para la Compañía de Investigación Teatral de la Fundación de la danza "Alicia Alonso", ha participado en dos convocatorias del "Certamen de Teatro Joven" de Salamanca y en ambas ocasiones han merecido el 1er Premio del jurado. Además con esta compañía y estos dos montajes, juntos a otros dos más: "Yo Segismundo", "Hacia Baal" y "Fábula del insomnio", ha participado en las tres ediciones consecutivas de "Segovia en Danza", organizados en colaboración entre el Ayuntamiento de Segovia y el IUDAA.

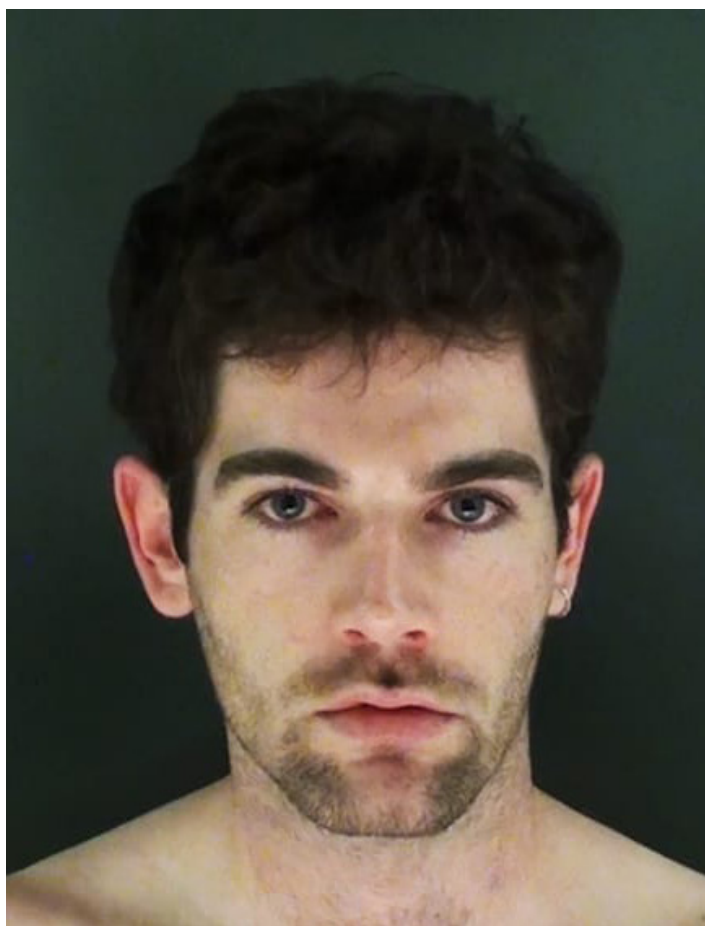

Iñigo Martín Ciriza

Graduado en Pedagogía de las Artes Visuales y la Danza (especialización en Teatro Físico del Movimiento) en el Instituto Universitario de Danza Alicia Alonso de la Universidad Rey Juan Carlos, recibiendo el premio de Interpretación de Teatro Físico de su promoción. Titulado como Profesor de Danzas Urbanas en la Academia ORTHOS en 2011. Actualmente continúa estudiando en la Central de Cine de Madrid. Ha trabajado con varios directores y compañías. Con la Compañía de Investigación Teatral de la Fundación de la danza "Alicia Alonso" ha interpretado varios personajes en las obras "De Lorca su Bernarda", "Hacia Baal", "La Fábula del Insomnio", "Yo, Segismundo" y "Sueño, y confusión en una noche de verano", dirigido por Rey Montesinos; "La fiesta de la

insignificancia" dirigido por Evelyn Viamonte Borges y "Psicosis a las 4:48" dirigido por Javier Otero. También ha trabajado bajo la dirección de Paloma Mejía en las obras "Los Miserables" y "Cyrano de Bergerac". Como bailarín ha actuado en musicales como "La Banda de Mireia". En cine ha participado en el cortometraje "Ciudad Neón" bajo la dirección de María Nieto en el 2016.

Marta Jiménez

Graduada en Artes Visuales y Danza con mención en Teatro Físico del Movimiento en el Instituto Universitario de Danza Alicia Alonso de la Universidad Rey Juan Carlos de Madrid.

Becada por la universidad Rey Juan Carlos en colaboración con la Universidad Argentina de la Empresa (UADE) para participar en el programa de estudios de la Licenciatura en Artes Escénicas en Buenos Aires.

Ha trabajado en varias obras para la Compañía de Investigación Teatral del Instituto Superior de Danza "Alicia Alonso" con directores como Evelyn Viamonte Borges y Rey Montesinos. Entre ellas: "La fiesta de la insignificancia", "Hacia Baal" y "De Lorca, su Bernarda" con las que ha participado en las ediciones de Segovia en Danza organizadas por el Ayuntamiento de Segovia y el IUDAA.

Actualmente es actriz de la compañía Tamanka Teatro, de Segovia.

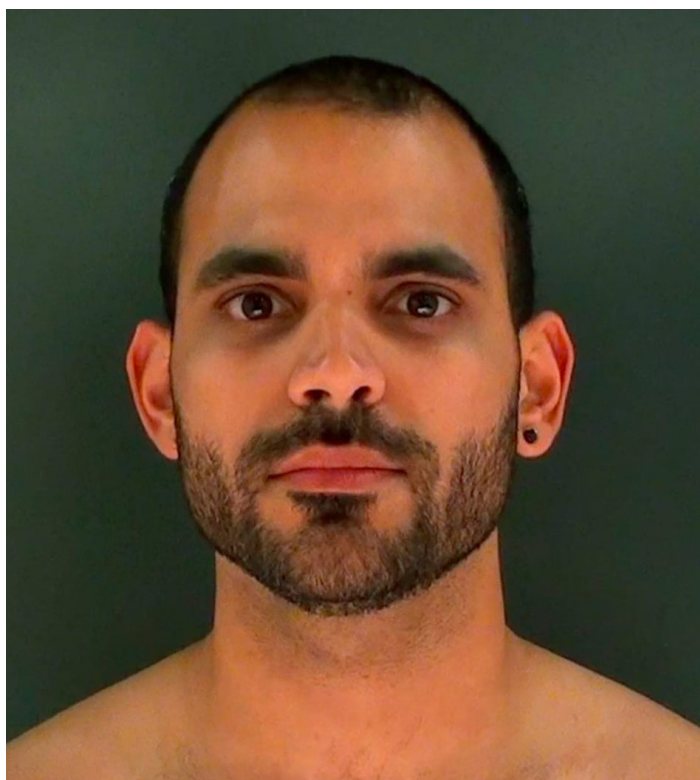
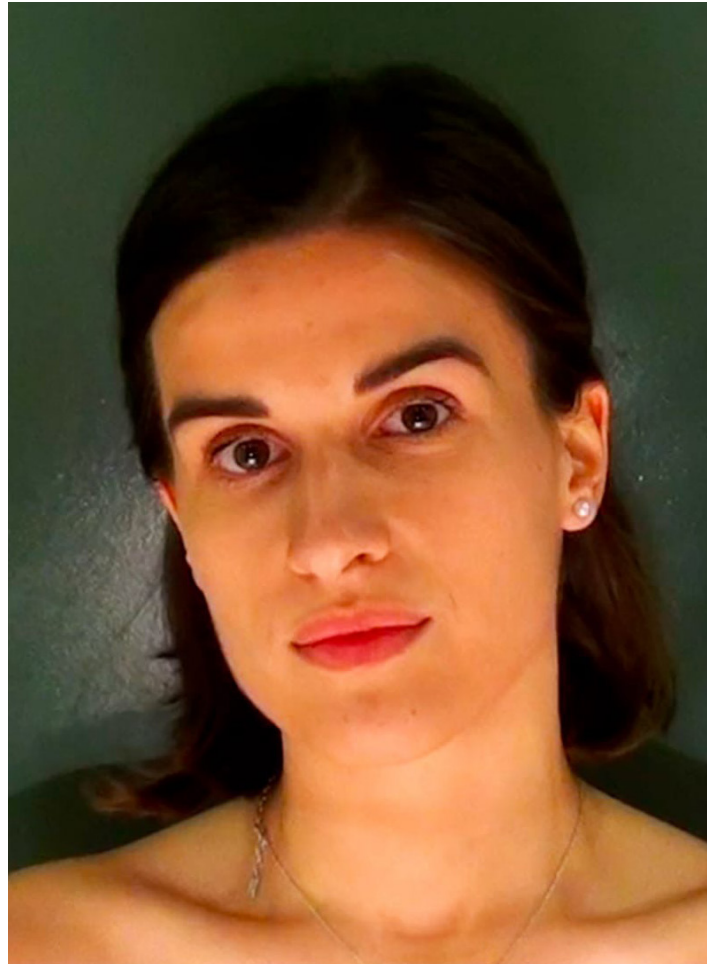

Gabriel Buenaventura

Graduado de la Escuela Nacional de Artes Escénicas de Cuba. Especialidad Actuación. Ha trabajado como actor con las compañías: Mephisto Teatro (Cuba), Mephisto teatro (España), Mascara Laroye, 13 entre L y M, la Goleta teatro. En Madrid también ha participado en espectáculos como "Los Miserables" de Víctor Hugo, "El Conde de Montecristo", "El millonario y la maleta", con dirección de Paloma Mejía. Y forma parte del elenco de la Compañía Mephisto Teatro con los espectáculos "El Burgués Gentilhombre", "Donde hay agravios no hay celos" y

“Fuenteovejuna” dirigidos por Liuba Cid; montajes con los que ha participado en los festivales de Teatro Clásico de Almagro, Olmedo, Cáceres, Zamora, Rivadavia y el FIT de Cádiz.

Evelyn Viamonte Borges

Actriz, profesora de teatro, entrenadora de actores y directora. Doctora Cum Laude en Artes Escénicas por la Universidad Rey Juan Carlos con su tesis “Confluencias entre la danza butoh y el teatro postdramático”. Máster en Artes Escénicas por la Universidad Rey Juan Carlos.

Miembro fundacional de la Compañía de Investigación Teatral Teatro del Espacio Interior que dirige Mario Junquera desde 1988, actúa en numerosas obras (“Circus”, “Escenas para actores”, “Rebis”, “Halloween”, “La Ciudad de las Cuatro Esquinas”, “Ghetto de corderos”), además de realizar labores de escritura, dramaturgia y asistencia de dirección. También en Camagüey participó como actriz en cortometrajes de ficción.

Desde muy joven comparte su trabajo creativo como actriz con labores pedagógicas, impartiendo clases de interpretación a bailarines de ballet clásico y estudiantes de ballet, de expresión corporal y voz y dicción a estudiantes de teatro de la Escuela Media de Teatro de Camagüey, Cuba. Entre 2010 y 2017 imparte varias asignaturas prácticas y teóricas en el itinerario de Teatro Físico del Movimiento del Grado en Artes Visuales y Danza del Instituto Universitario de Danza Alicia Alonso de la Universidad Rey Juan Carlos, donde además dirigió con sus alumnos varios montajes dentro de la Compañía de Investigación Teatral del Instituto (“Ese paréntesis”, “The Fool”, “Macbeth”, “Tempestad”, “Rojo, pálido y puntiagudo”, “La fiesta de la insignificancia”, “La belleza”) con las que ha participado en las tres ediciones consecutivas de “Segovia en Danza”, organizadas por el Ayuntamiento de Segovia y el IUDAA.

En 2003 fue invitada a participar en la Odin Week en Dinamarca; en 2014 participa en el Festival de Teatro de Berlín como parte del Visitor Program. En Madrid funda en 2011 la compañía a Ras Creación y Estudios Escénicos junto a Alberto Menéndez con quien ha presentado obras de creación propia como “días como agua” y “Ne me quitte pas”. También ha trabajado con otras compañías en Madrid. Con Mephisto Teatro dirigida por Liuba Cid ha formado parte del elenco de “Fuenteovejuna” y de “El león y la Domadora”. Con la joven compañía Al descubierto Physical Theatre está dirigiendo actualmente un montaje de teatro físico. Con la compañía Baba de Plata ha presentado “Hospicio-circo”, una pieza de danza butoh a partir de textos

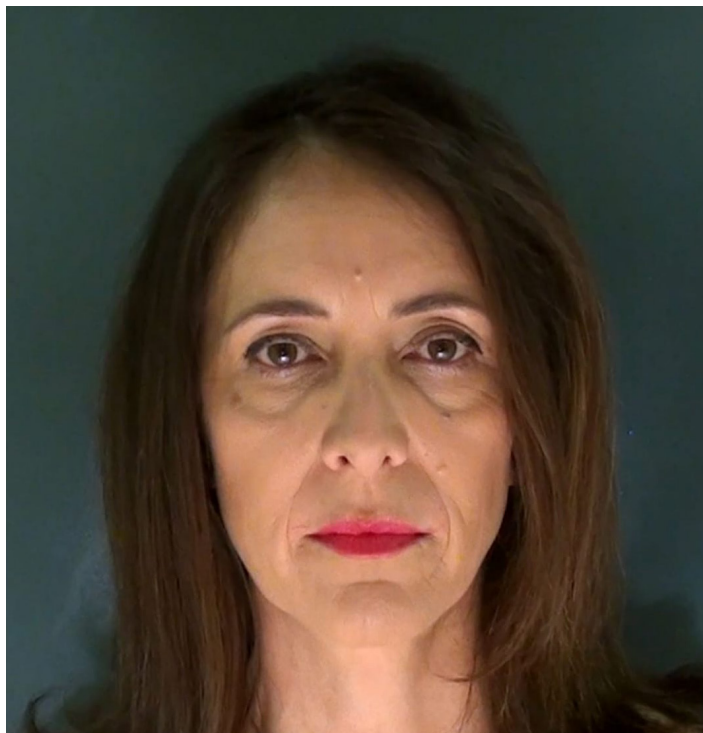

de Severo Sarduy, en el Museo de La Neomudejar de Madrid. Ha formado parte además de la programación de Microteatro por Dinero con la obra "Cama" escrita y dirigida por Alberto Menéndez. Ha obtenido varios premios entre ellos el de la Asociación de Jóvenes Creadores de Cuba en el Festival Nacional de Teatro de Camagüey en 2002 y el Premio de Investigación otorgado por el Consejo de las Artes Escénicas de Camagüey en 2001. En 2012 obtiene como realizadora audiovisual, el segundo premio del Festival de Microvideo de la Fundación Canal junto a Alberto Menéndez con el vídeo "Agua", y recientemente ha recibido el tercer premio en el Festival de Danza Bionic Festival 2017 donde se presentó con una propuesta de danza buto junto a Nataliya Andruhknenko.

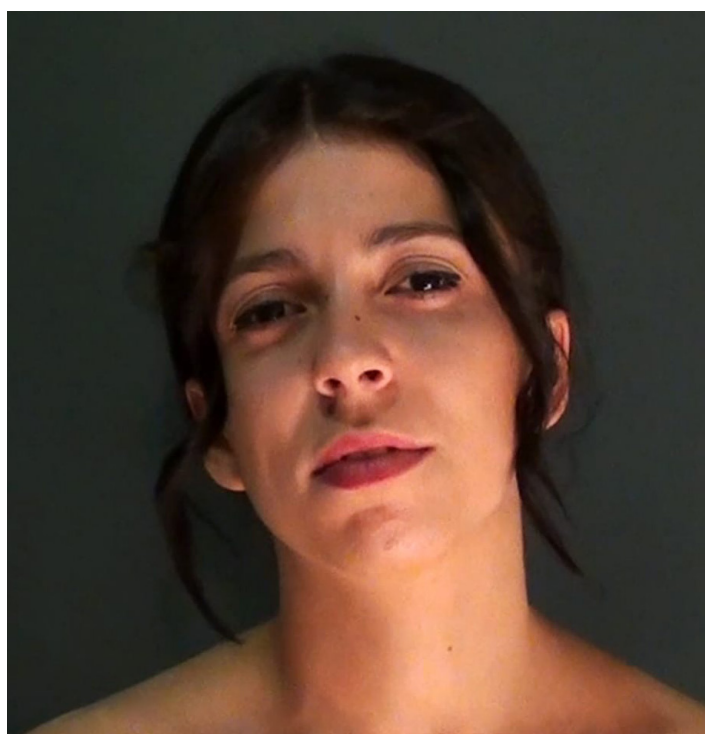

Andrea González

Graduada en Artes Visuales y Danza con mención en Teatro Físico en la Universidad Rey Juan Carlos (2013- 2017).

Formada en Danzas Urbanas, Clásica y Contemporánea en IB Dance Studio y en Escuela San Clemente, Gail Brevitt (2008-2014)

Ha trabajado teatro, danza y audiovisual. Con directores como Rey Montesinos en las obras: "Hacia Baal", "De Lorca su Bernarda" (2016-2017), "La fábula del insomnio" (2015-2016) y "Sueño y confusión en una noche

de verano"(2015). Con la directora Evelyn Viamonte en su cortometraje "Mujer Volando con cucharas" (Junio 2017) y en la obra "La fiesta de la insignificancia" (Sep. 2014 – Junio 2015).

También ha trabajado la performance con Daniel Aguirre, en MediterraniLab. (Abril - Mayo 2017).

Actualmente estudia técnica vocal con Luz Altamira y el Programa Avanzado de Interpretación ante la Cámara en la Central de Cine de Madrid.

Javier Otero

Doctor Cum Laude en Artes Escénicas a través del proyecto de I+D STOOMP, es profesor del Instituto Universitario de Danza Alicia Alonso desde hace más de diez años, donde hoy imparte su docencia en el departamento de Interpretación Teatral, además de llevar a cabo la producción, gestión, asistencia de dirección, regiduría, jefatura de escena, coordinación técnica y dirección de vestuario y escenografía de numerosas galas y giras del Ballet de Cámara de Madrid.

Como intérprete ha llevado a escena obras del repertorio clásico español como *El Castigo sin Venganza* y *La Vida es Sueño*, obras de teatro absurdo como *Esperando a Godot* y *La Cantante Calva*; su pasión por la danza le ha llevado a subir al escenario como bailarín en obras como *Memento Mori* de Lienz Chang, *Gotan* de Giugliano Pepparini y *Death and Rebirth* y *El Pájaro de Fuego*, ambas de Enrique Velasco.

Como director ha escrito, dirigido y coreografiado las siguientes obras: *Pero, ¿Qué pasó anoche?* (2011), *Mad World* (2011), *¿Los Jóvenes Ni Ni?* (2012); *El Cubo* (2013); *Day By Day* (2014); *Psicosis 4:48*, de Sarah Kane (2014); *Bacantes*, de Eurípides (2015); *la Diagonal y la Escalera* (2015), ha co-dirigido la versión del Ballet de Cámara de Madrid del musical *West Side Story* (2011), y ha realizado la adaptación y dirección de la novela *La Cáscara Amarga* de Jesús Ruiz Mantilla (2016).

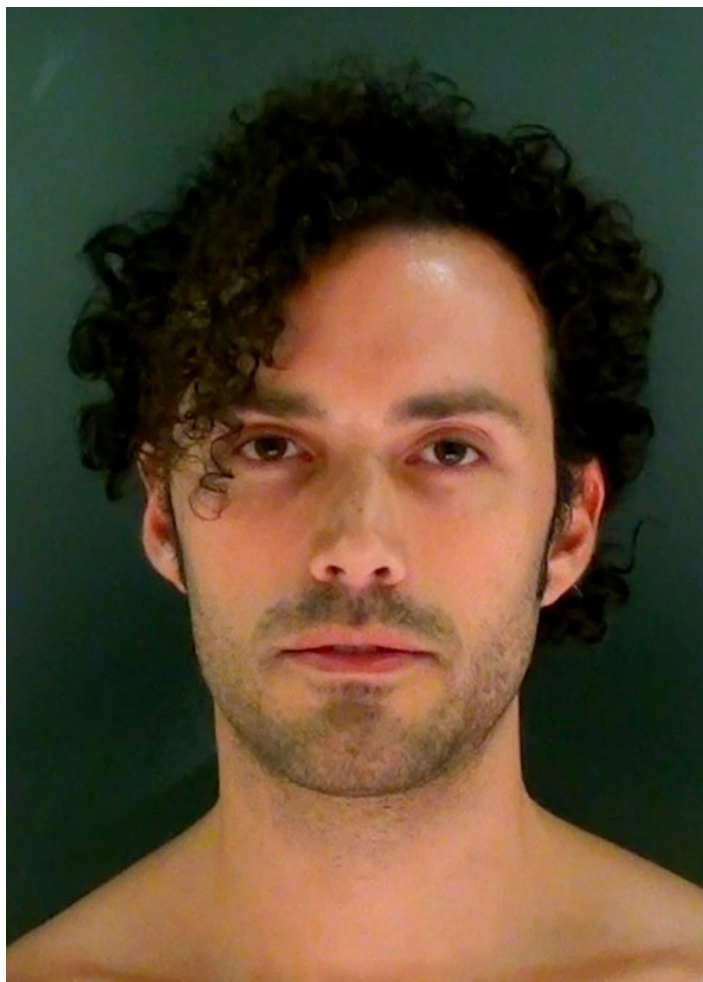



Montse Simón

Graduada en Artes Visuales y Danza (itinerario de Teatro Físico) en la Universidad Rey Juan Carlos y el Instituto de Danza Alicia Alonso, recibiendo el Premio a la Excelencia Académica y Premio a la Interpretación. Ha cursado el Máster de Creación Teatral de la Universidad Carlos III de Madrid (dirigido por el dramaturgo Juan Mayorga), finalizando con Matrícula de Honor. Ha recibido formación en danza (contemporánea, jazz y clásica, entre otras); además de canto y técnica vocal. Ha realizado diferentes cursos y talleres relacionados con las artes escénicas, como en el Instituto Trinity Laban de Londres, junto a miembros de la compañía SITI de Nueva York, con Gigi Dall'Aglio, junto a la Joven Compañía, Yayo Cáceres, Vicente

Fuentes, Ernesto Arias, Andrés Lima y Álvaro Tato, entre otros.

Dedicada a la interpretación, recientemente a la dramaturgia y dirección, comienza su primer trabajo como dramaturga y directora (además de actriz), gracias a su nueva creación: El encuentro. También ha estado como ayudante de dirección en la obra Kappa. Ha realizado papeles principales en obras como: Nadia, Los vientos de Eréndira, La Lupe soy yo, Sueño Amor y Confusión, De Lorca su Bernarda Alba, The fool, Macbeth, Los jóvenes Ni-Ni y Antígona o el ideal, entre otras. También ha trabajado en obras infantiles como Katy, Peter and the drums, The Nightingale and the Rose, Dorian Gray y Coralina y el Libro de los Sortilegios. Por otro lado, ha realizado trabajos en el mundo de la danza, ha participado en trabajos audiovisuales (actriz), donde cabe destacar La Capital Mundial de la Gente Sola, Y TÚ, Millones, DreamMakers & BankSters, Noche Loca, Entre cajas y Divina Comedia, y trabajos fotográficos.

Círculo de Bellas Artes, Teatro de la Zarzuela, Nuevo Teatro Alcalá, Teatro Fernando de Rojas, Teatro Lara, Teatro Victoria, El Umbral de Primavera, Microteatro Por Dinero, Teatro Tomás y Valiente, Teatro del Bosque, Centro Cívico la Serna, Centro Cultural Úrculo, Auditorio de Leganés y Teatro Josep Carreras, son algunos de los espacios donde ha actuado en Madrid, además de haber realizado campañas escolares, representaciones en centros penitenciarios y haber trabajado en diferentes eventos e inauguraciones junto al Ayuntamiento de Madrid. Finalmente, se puede destacar representaciones en otras provincias como Salamanca, en el Teatro de Soria y en la antigua cárcel, diferentes salas y espacios públicos de Segovia.

Recientemente, en sus últimos trabajos como actriz, ha protagonizado La Perra Chola, obra

de danza- teatro en Perú y ha actuado en Microteatro Por Dinero en Polonia. Actualmente trabaja, como actriz, en La casa de Bernarda Alba en el Teatro Victoria y en su propia creación, El encuentro en El Umbral de Primavera, además de estar en diferentes obras matinales infantiles.

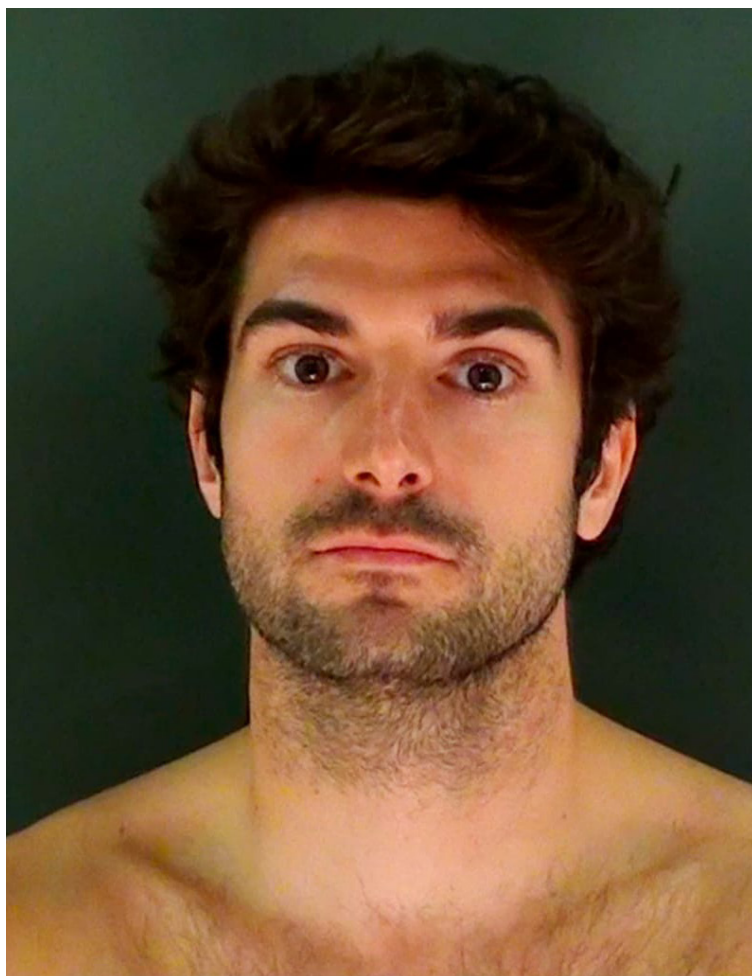

Gonzalo Alarcia

Actualmente estudia el cuarto año del Grado en Artes Visuales y Danza con mención en Danza Teatro en el ISDAA de la Universidad Rey Juan Carlos.

Es integrante de la Compañía de Investigación Teatral del Instituto Universitario de la Danza "Alicia Alonso" donde ha participado en varios montajes como "Psicosis de las 4.48" dirigida por Javier Otero, "Las Bacantes" dirigida por Javier Otero, "Romance de Lobos" dirigida por Evelyn Viamonte y "De Lorca a su Bernarda" dirigida por Rey Montesinos.

Entre los años 2011 y 2014 colaboró como actor en la Compañía de Teatro de Parla y posteriormente pasó a formar parte del elenco de esa compañía en la

obra "Citizenship" (Ciudadanía) de Mark Ravenhill, dirigida por José Luis Arellano.

Como cantante ha formado parte del elenco en "The Musicals" dirigido por Pascual Osa en el Auditorio Nacional.

Así mismo ha trabajado en numerosos cortometrajes con especial mención al ganador del 5º Certamen de cortometrajes contra la violencia de género dirigido por John Aguiler. En Televisión ha trabajado como actor en publicidad.



Link trailer publicitario con escenas de los procesos de ensayo
<https://youtu.be/Fd67c1ObYao>

Link raider de luces
https://drive.google.com/file/d/1E_c_h-OVrFI4p5kalKzOhik8lhiTetzA/view?usp=sharing

IMÁGENES DE LA PUESTA EN ESCENA





CONTACTO

DIRECCIÓN ARTÍSTICA Y GESTIÓN

Rey Montesinos

678261997

reymontesinos@yahoo.es

DIRECCIÓN TÉCNICA

Javier Otero

699206438

javi.otero82@gmail.com

COMPAÑÍA

WEB: <https://arasteatrofisico.wixsite.com/aras>

EMAIL: a.ras.contacto@gmail.com

